

Montageanleitung / Assembly instructions

Quick Connect MW – ORBICOOL MW

Verbindungselemente austauschen:/ Replace connecting elements



Abb.: Altes, hinteres Montageblech von Mobile Welder und alte, vordere und hintere Montagebleche von ORBICOOL MW abschrauben. / Unscrew the old rear mounting plate from Mobile Welder and the old front and rear mounting plates from ORBICOOL MW.



Abb.: Neue hintere und vordere Montagebleche an ORBICOOL MW und hinteren Verriegelungsblock an Mobile Welder schrauben. / Screw new rear and front mounting plates onto ORBICOOL MW and rear locking block onto Mobile Welder.

Mobile Welder mit ORBICOOL MW verbinden: / Connect Mobile Welder with ORBICOOL MW:

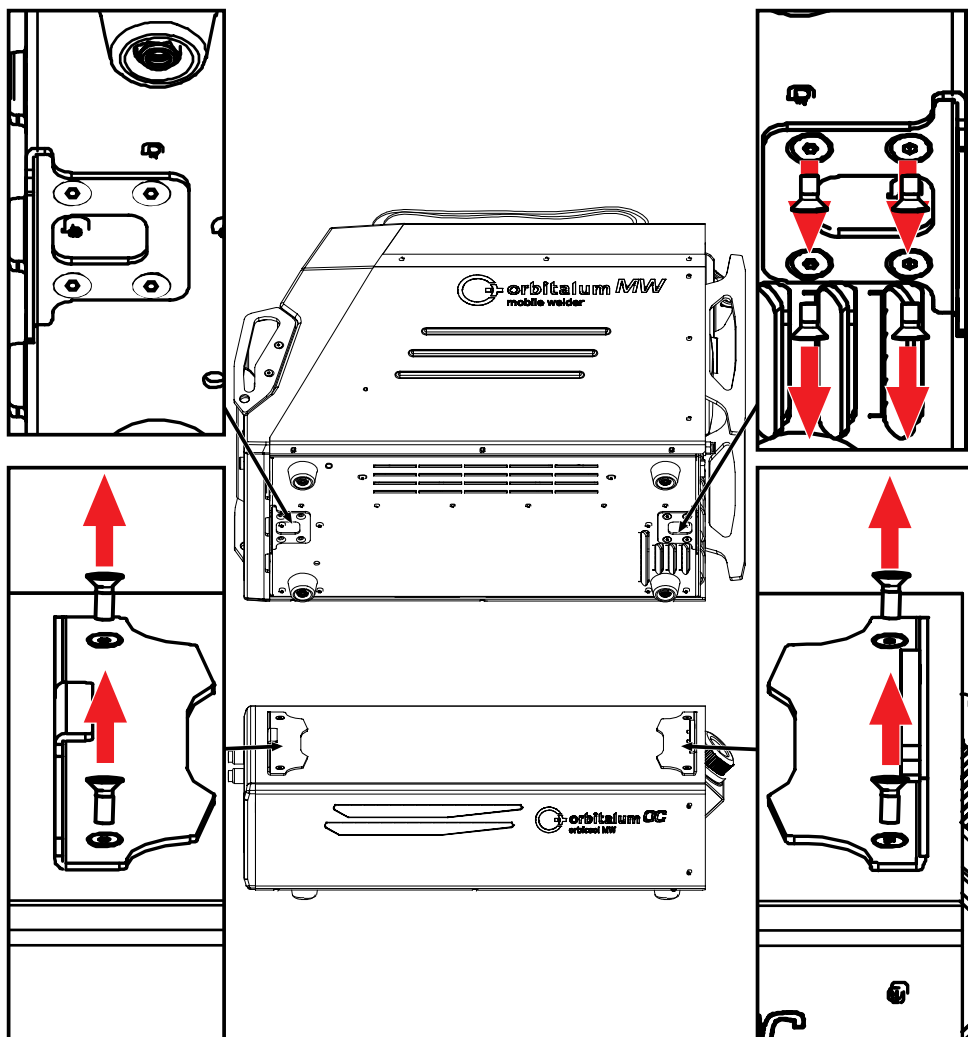

Abb.: ORBICOOL MW an Mobile Welder ansetzen / Attach ORBICOOL MW to Mobile Welder

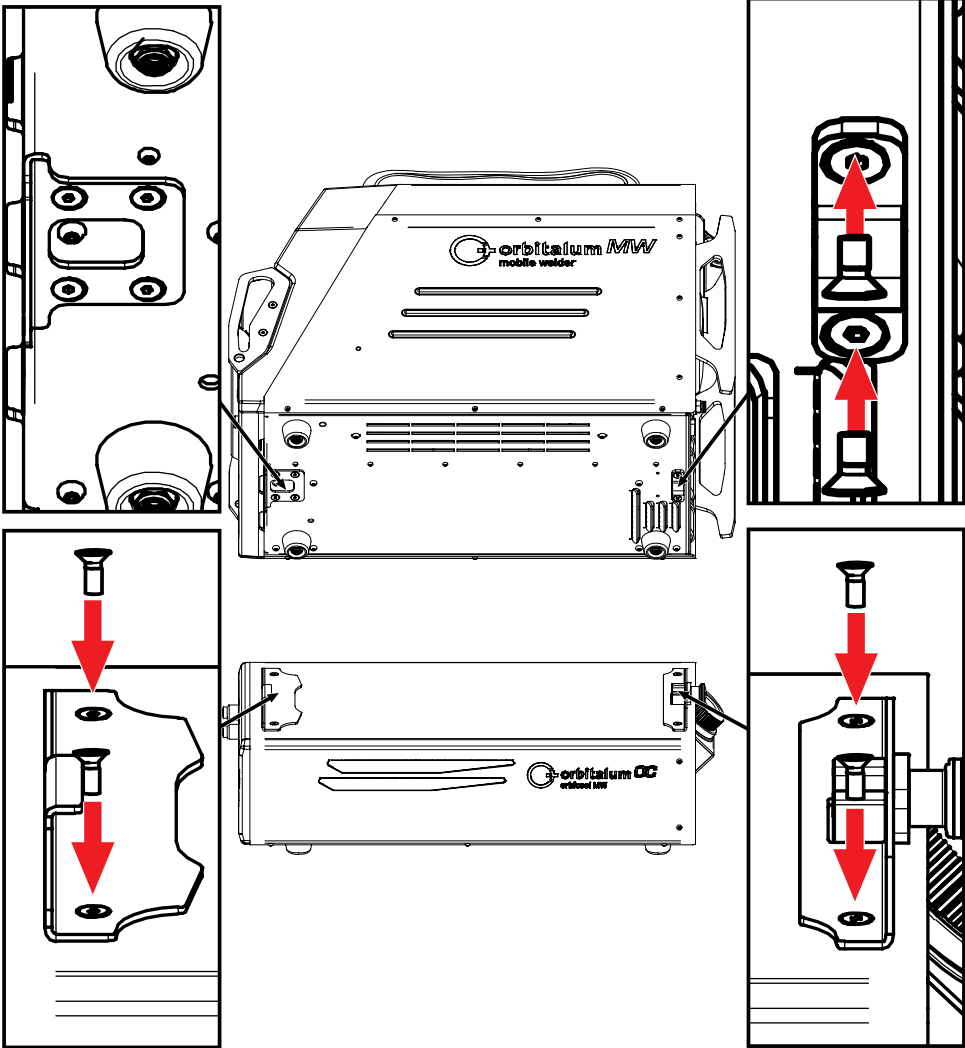
1. Lasche des Montageblechs vorne am Mobile Welder bis zum Anschlag über den Falz des Montageblechs vorne am ORBICOOL MW schieben. / Slide the tab on the mounting plate at the front of the Mobile Welder over the seam on the mounting plate at the front of the ORBICOOL MW until it stops.
2. Rastbolzen am Verbindungsblech des ORBICOOL MW herausziehen. / Pull out the retaining bolt on the connecting plate of the ORBICOOL MW.
3. Hinteren Teil des Mobile Welder absenken, so dass der Verriegelungsblock auf dem hinteren Montageblech des ORBICOOL MW aufsitzt. / Lower the rear part of the Mobile Welder so that the locking block rests on the rear mounting plate of the ORBICOOL MW.

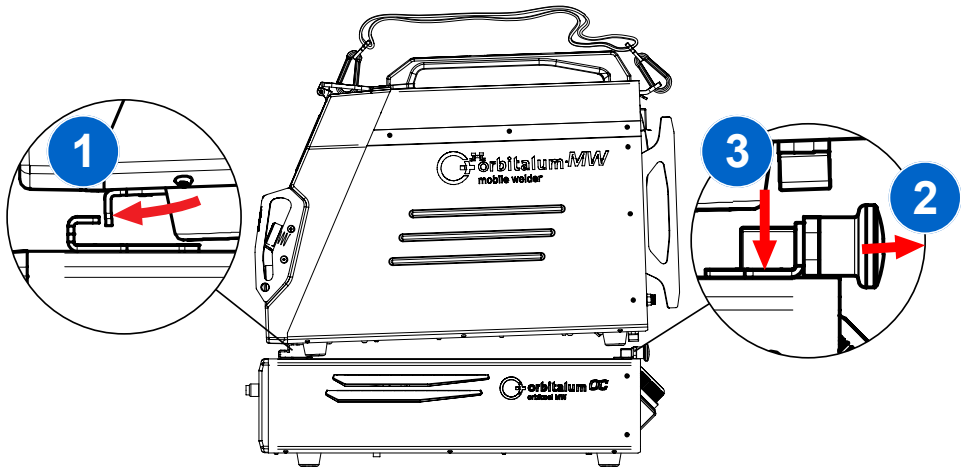
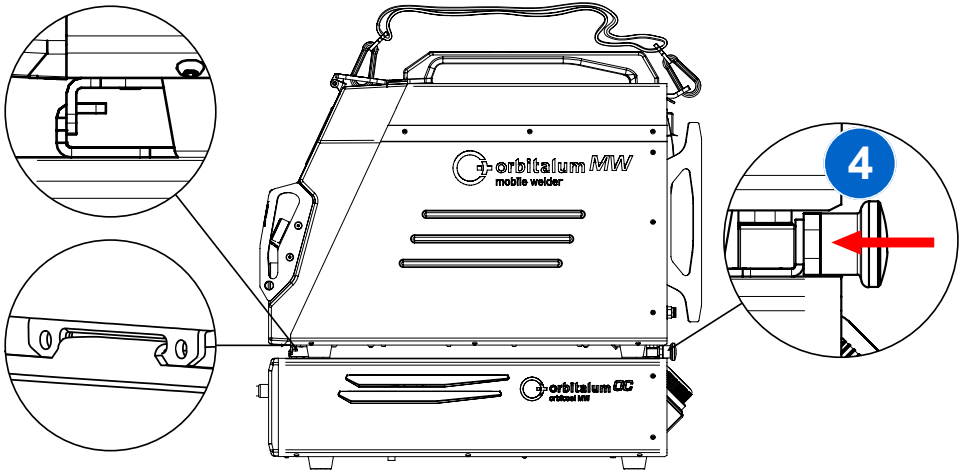

Abb.: ORBICOOL MW an Mobile Welder montiert / ORBICOOL MW mounted on mobile welder

4. Rastbolzen am Verbindungsblech des ORBICOOL MW herausziehen. / Pull out the retaining bolt on the connecting plate of the ORBICOOL MW.

HINWEIS! Festen Sitz der Verbindung prüfen! / Check that the connection is secure!